

## モータ取り付け説明書 (AMシリーズ)



納入時は上記の様に、減速機本体とアダプタ、太陽歯車、ワッシャー、Oリングが別々の状態です。  
モータ軸と太陽歯車の組付けは接着剤(付属品)を使用致します。  
モータ本体とアダプタの組付けはネジを使用します。

### ≫ AM013 取付手順：

1. モータシャフト径を確認する。
2. モータシャフトをきれいにし、備え付けの接着剤を塗布する。
3. モータシャフトを回す。
4. モータにアダプターをボルト締めする。
5. アダプターにワッシャーを取り付ける。
6. ネジがアダプターに最後まで締め付けられているか、シールがきちんと付いているかを確認する。  
(工具による更なる締め付け不要。)

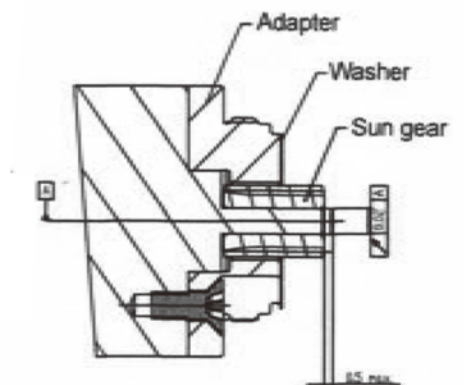

### ≫ AM016/022/026/032 取付手順：

1. モータシャフト径を確認する。
2. モータシャフトをきれいにし、備え付けの接着剤を塗布する。
3. モータシャフトを回す。
4. モータにアダプターをボルト締めする。
5. Oリングの位置を確認し、アダプターにワッシャーを取り付ける。
6. モータと減速機をしっかりとボルト締めする。  
しっかりとシールしていることを確認する。

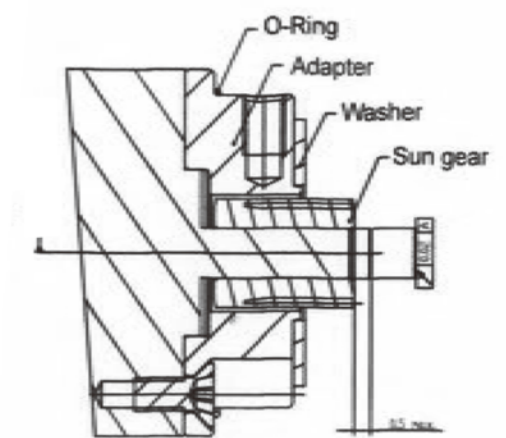

### ≫ 接着手順 (付属接着剤使用)：

1. モータシャフトとサンギア穴径が公差 0.02 mm以内であることを確認する。(サンギア穴径公差 H7)
2. サンギア穴とモータシャフトにグリースを塗布する。
3. サンギアが回転するか、モータシャフトにサンギアをはめ込む。
4. 取り付け後、水平な位置で接着剤が乾くまで4時間かかる。
5. 乾燥後、無負荷の状態 で 15 分間試運転を行う。